

**C-100 スタンダードタイプ**

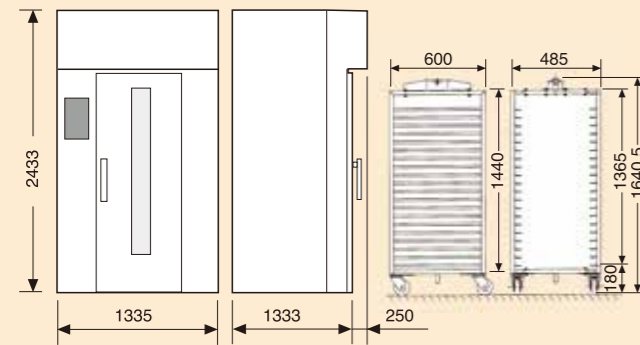

型式：C-100  
 寸法：W1335×D1583×H2433mm  
 電源：3相・200V、電力：40kW、重量：830kg  
 トレイ収容枚数：16枚、ラックピッチ幅：83mm

**C-200 量産タイプ**

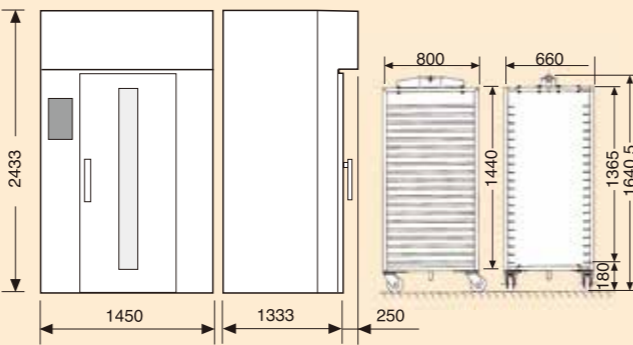

型式：C-200  
 寸法：W1450×D1583×H2433mm  
 電源：3相・200V、電力：50kW、重量：940kg  
 トレイ収容枚数：32枚、ラックピッチ幅：83mm

※Cシリーズのオプション ラックピッチのカスタマイズ/お好みの高さに変更することができます。  
 ラックリフティングシステム/キャスターの摩耗を防ぐことができます。

**S-200 コンパクトタイプ**

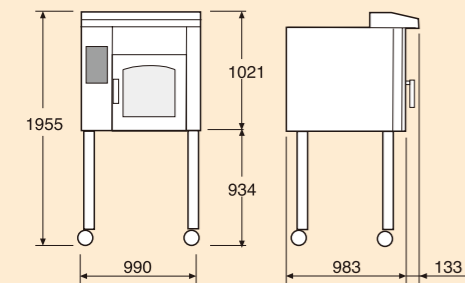

型式：S-200  
 寸法：W990×D1116×H1955mm  
 電源：3相・200V、電力：15kW、重量：240kg  
 トレイ収容枚数：6枚、ラックピッチ幅：73mm

**S-300 ミディアムタイプ**

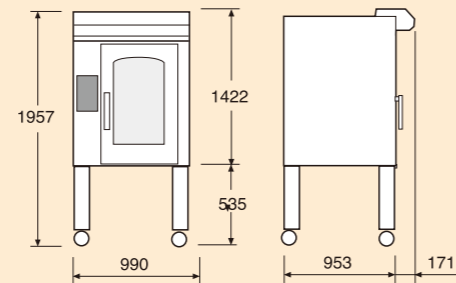

型式：S-300  
 寸法：W990×D1124×H1957mm  
 電源：3相・200V、電力：23kW、重量：310kg  
 トレイ収容枚数：10枚、ラックピッチ幅：84mm

**S-200+デッキコンビタイプ**

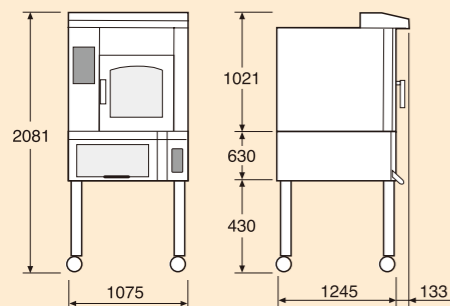

型式：S-200+DC-1(High)  
 寸法：W1075×D1378×H2081mm  
 電源：3相・200V、電力：20kW、重量：580kg  
 トレイ収容枚数：6枚(S-200)+2枚(DC-1)、ラックピッチ幅：73mm

**S-200×2 ダブルタイプ**

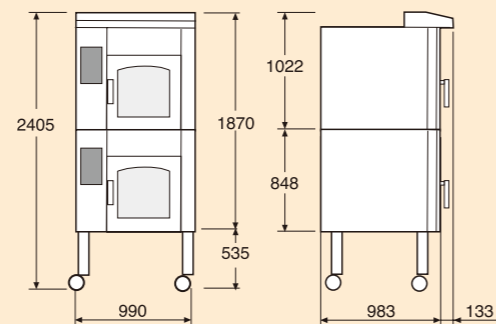

型式：S-200D  
 寸法：W990×D1116×H2405mm  
 電源：3相・200V、電力：31kW、重量：480kg  
 トレイ収容枚数：12枚、ラックピッチ幅：73mm



For all bakers,  
 in all kind of bakeries  
 - all around the world

Compact Rack Ovens  
 Mini Rack Ovens



## Technical System

# Rack Ovens Technical System

ラックオープンテクニカルシステム

ラックオープンの先駆けであるスヴェバ・ダーレン社のコンパクトラックオープンには、省スペースに設置できる上、より大きな焼成能力を発揮するオープンです。

### ■IBSシステム（特許）

ラックを定期的に正・逆回転させることで、製品に均一な熱が伝わり、焼きムラが少ない効率的な焼成ができます。

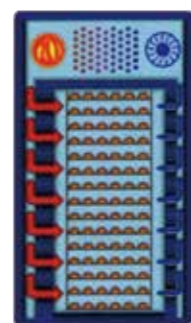

### ■人に優しい操作パネル（Eパネル）

99通りのプログラムが入力が可能です。各設定の項目は、シンボルマークで表示されているので、誤設定を防止します。マニュアルとプログラム焼成が可能です。



# C-series Compact Rack Ovens

コンパクトラックオープン Cシリーズ

省スペースで大きな焼成能力



### C-100 スタンダードタイプ

シングルラック使用  
《ラック標準段数》  
◆16段（段ピッチ83mm）  
◆1枚差ラック  
◆トレイ（600×400mm）16枚



### C-200 量産タイプ

ダブルラック使用  
《ラック標準段数》  
◆16段（段ピッチ83mm）  
◆2枚差ラック  
◆トレイ（600×400mm）32枚

## In Store



# S-series Mini Rack Ovens

ミニラックオープン Sシリーズ

イン・ストアに最適！回転式ラックオープンで庫内焼成を演出！



### S-200 コンパクトタイプ

シングルラック使用  
《ラック標準段数》  
◆6段（段ピッチ73mm）  
◆1枚差ラック  
◆トレイ（600×400mm）6枚



### S-300 ミディアムタイプ

シングルラック使用  
《ラック標準段数》  
◆10段（段ピッチ84mm）  
◆1枚差ラック  
◆トレイ（600×400mm）10枚

## In Factory

